

OBS.: deverão ser empregados meios-fios de concreto pré-moldado entre a via e o passeio público para **fixação dos blocos de concreto intertravado**. Os meios-fios deverão ter  $\frac{1}{3}$  de altura aterrados, conforme indicado.

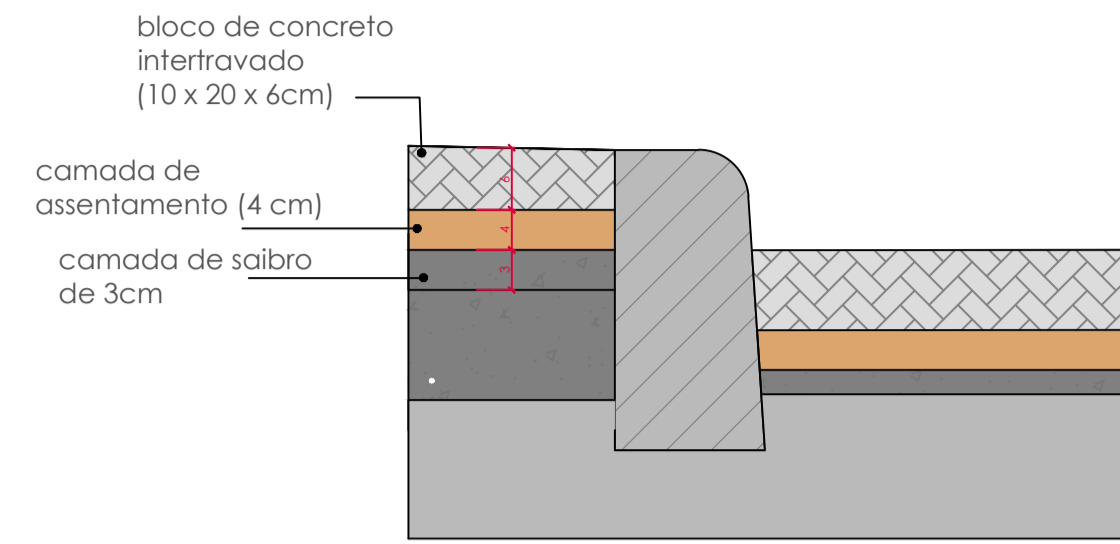

## DETALHAMENTO MEIO-FIO SEM ESCALA

## DETALHAMENTO MEIO-FIO SEM ESCALA

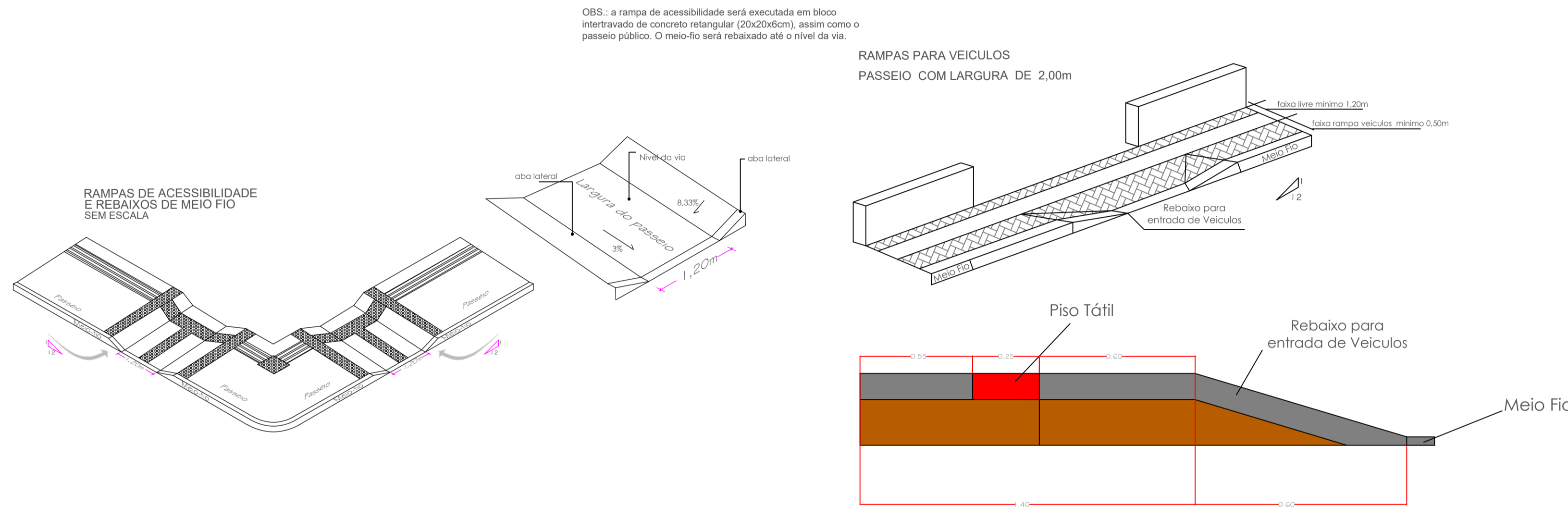

## DETALHE ACESSIBILIDADE/ REBAIXOS PASSEIOS

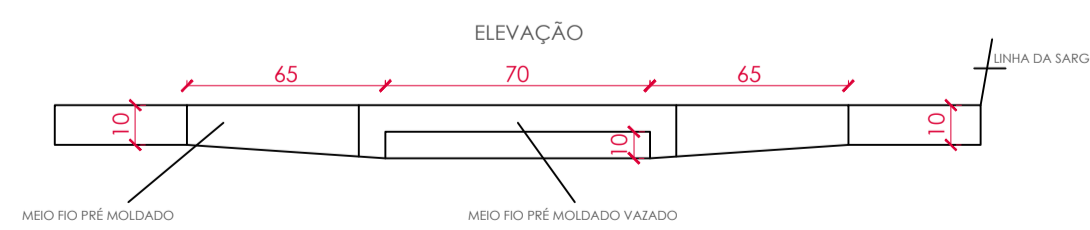
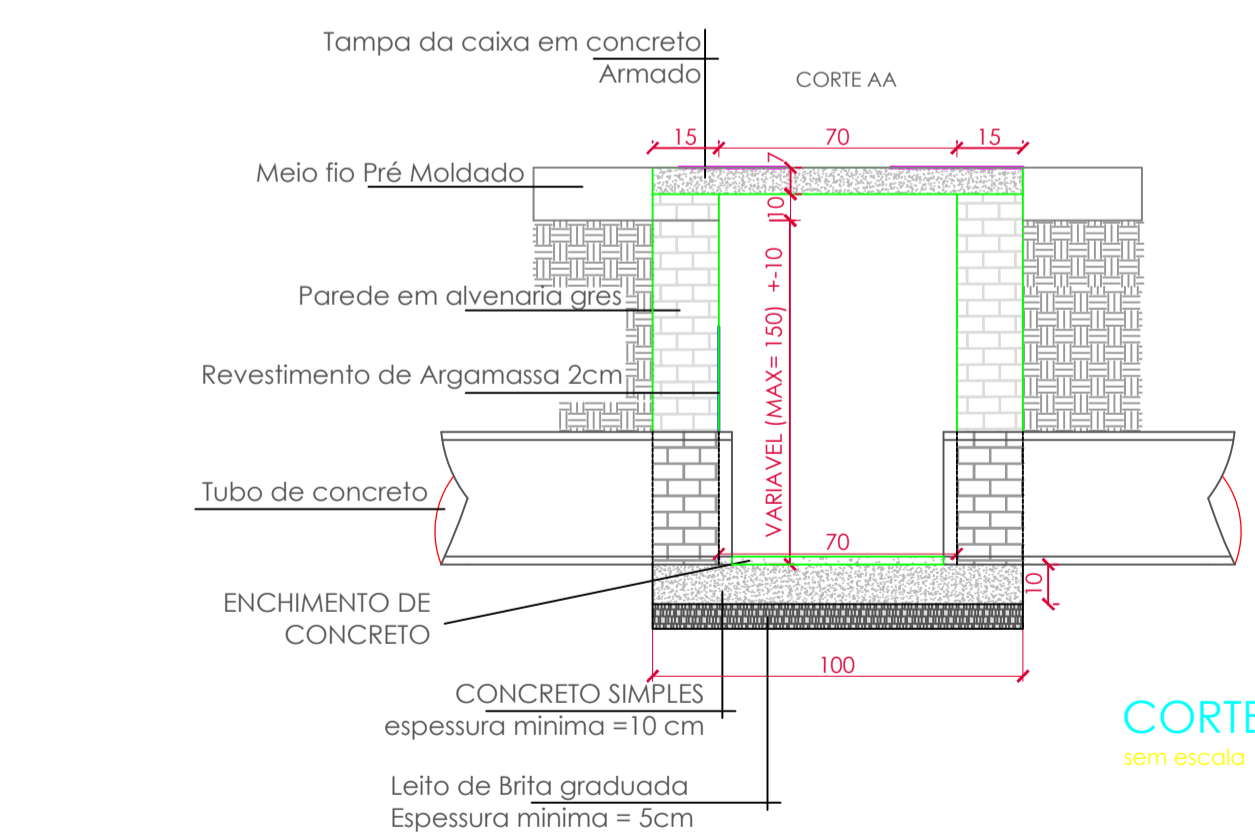
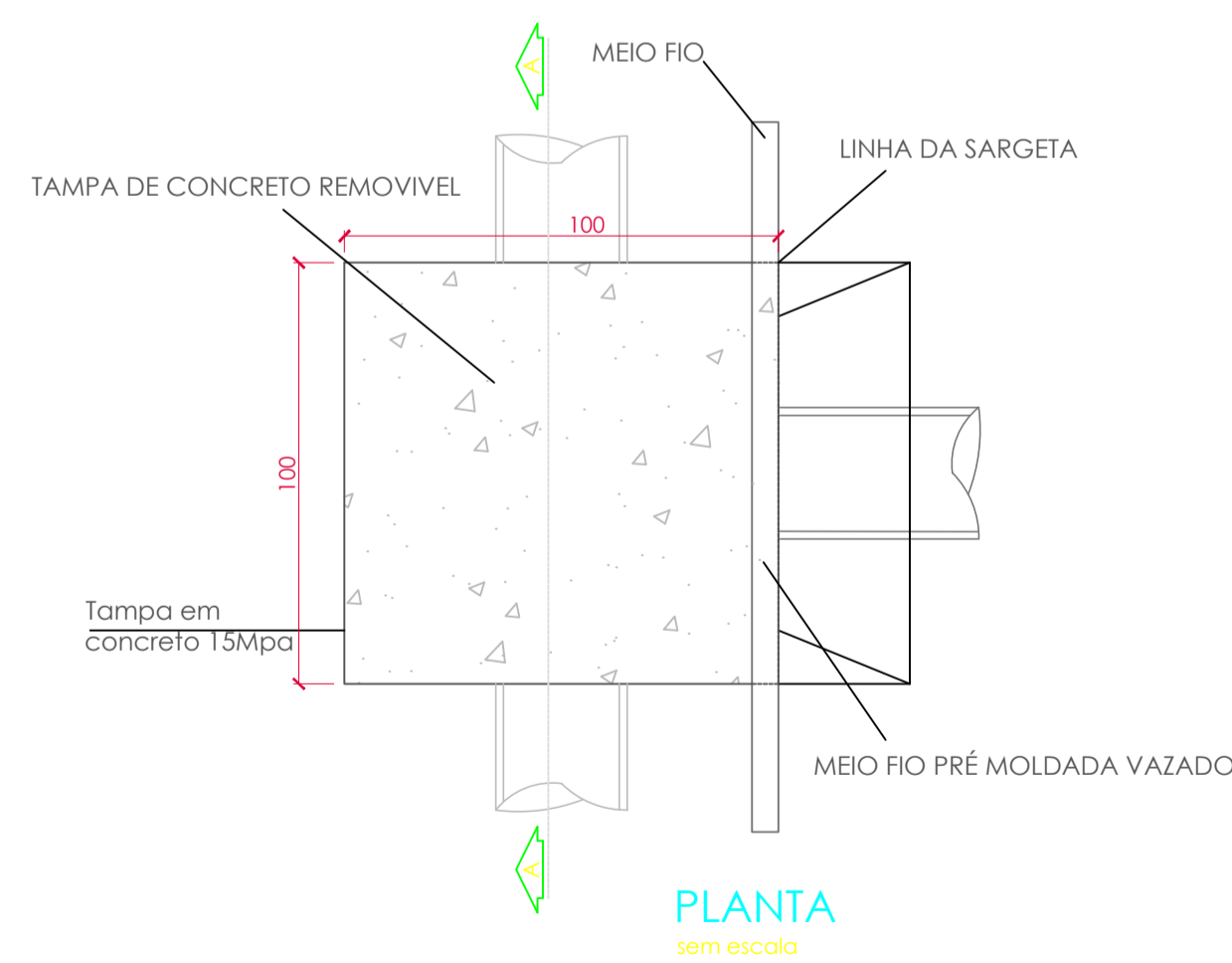

## DETALHE CAIXA

		<b>PREFEITURA MUNICIPAL DE RIOZINHO</b>	
		<small>RUA. Guerino Pandolfo, 580. CEP 95695-000 - RIOZINHO/RS FONE (51)3548-1185</small>	
PROJETO:		PROPRIETÁRIO:	
<small>ARQ. PAULA TATIANA HENNINGMANN - CAU RS 39887-0</small>		<small>PREFEITURA MUNICIPAL DE RIOZINHO</small>	
ESPECIFICAÇÕES:		DESENHO:	
<b>DETALHES PAVIMENTAÇÃO E PASSEIOS</b>		<b>TATIANA</b>	
DATA:	ESCALA:	ÁREA:	PRANCHA:
AGOSTO/2018	SEM ESCALA	A = 2008,98m <sup>2</sup>	03/04